

# Fiskarsin pellettikamiinan KÄYTTÖ- JA ASENNUSOHJEET

110127

- A Täyttöluukku
- B Täyttöputki pelleille
- C Ohituspellin vipu
- D Hormiyhteet (ylä ja ala)
- E Tuhka-arinan vipu
- F Tuhkalaatikko

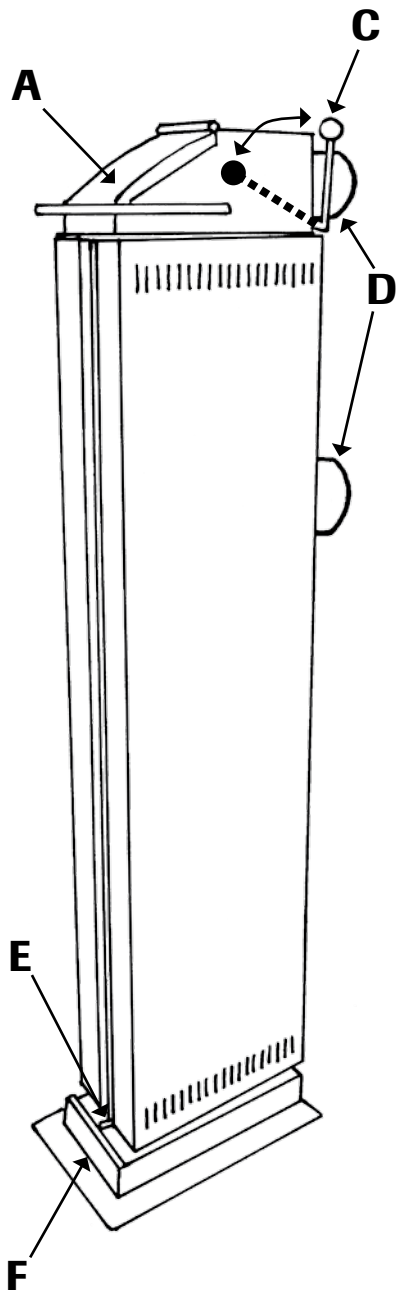

## 1. TÄYTTÖ

**Avaa täyttöluukku A.**

**Kaada noin 7 litraa pellettejä putkeen B.**

Käytä hyvälaatuisia 8 mm pellettejä.

Voit käyttää täyttämiseksi apuna suppiloa.

**Täytä putki B siten, että yläreunaan jää 15 cm palotilaa.**

## 2. SYTYTYS

**Avaa tuhkalaatikkoa F.**

**Tarkista veto.**

Jos veto on huono, avaa ohituspelti kääntämällä vipu C ala-asentoon, jolloin veto käy suoraan hormiin.

**Sytytä sytykepala ja tiputa se pellettien päälle.**

Vältä huonosti palavia sytytysmateriaaleja, kuten mainospaperia tai kaarnaa.

**Sulje täyttöluukku A.**

Pidä vipu C ala-asennossa, kunnes hormi vetää. Hormin oltua pitkän aikaa käyttämättä, polta yksi pesällinen suoraan hormiin (ohituspellin vipu C ala-asennossa). Näin varmistat jatkuvan hormivedon.

**Tarkista veto.**

Kun hormi vetää hyvin, käännä ohituspellin vipu C yläasentoon.

## 3. TUHKAN POISTO

Kun pelletit ovat palaneet loppuun, putken pohjalle muodostuu tuhkaa.

**Ravistele tuhka-arinan vipua E.**

Tuhka (noin kourallinen) putoaa tuhkalaatikkoon F.

Huom. Vipu voi olla kuuma!

**Tyhjennä tuhkalaatikko F.**

Tyhjennä tuhkalaatikko viimeistään silloin, kun se on puolillaan tuhkaa, ettei polttoilman saanti tyrehdy.

## 4. UUELLEEN SYTYTTÄMINEN

**Odota, että pesällinen on palanut kokonaan loppuun.**

Tämä kestää 6–10 tuntia, riippuen vedosta. Täytä putki uudelleen vasta palamisen päätyttyä.

**Sytytä uudelleen.**

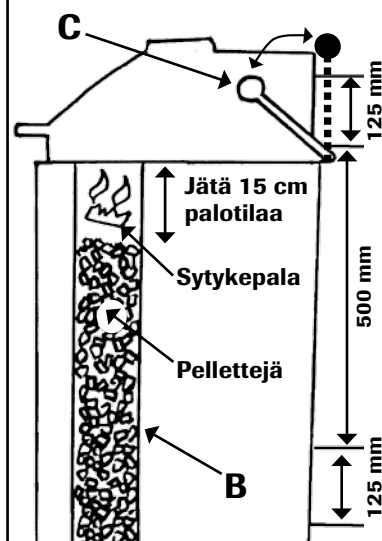
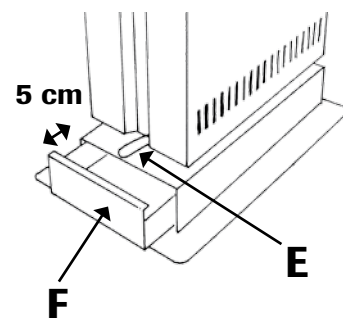
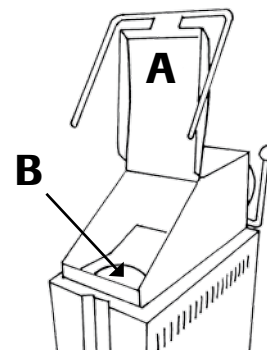
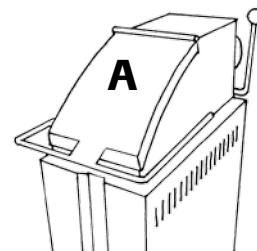

# Fiskarsin pellettikamiinan KÄYTTÖ- JA ASENNUSOHJEET

110127

## 5. Yleisiä ohjeita

- Ennen ensimmäistä lämmitystä mustien maalattujen pintojen pyyhkimistä on vältettävä, koska maali ei ole vielä lopullisessa kovuudessaan.
- Ensimmäisen käyttökerran aikana maalatut pinnat kovettuvat lopullisesti lämmön vaikutuksesta. Tällöin saattaa esiintyä jonkin verran hajuhaittoja (muista riittävä tuuletus).
- Käytä hyvälaatuisia pellettejä halkaisijaltaan 6-8 mm. Varmista, että pellettien joukossa ei ole suuria määriä puupölyä, joka saattaisi tukkia palamisilman saannin.
- Jos olet täyttänyt putken liian täyteen ja ehtinyt jo sytyttää pelletit, anna täyttöluukun kautta ilmaa. Sulje luukku, kun pelletit ovat palaneet tarpeeksi alas.
- Jos kaadat lisää pellettejä vielä palavan pesällisen päälle, pellettien palamisprosessi muuttuu miiluksi palavasta kohdasta. Tällöin palaminen ei ole enää puhdasta. Huom. Pelletit on silti ehdottomasti sytytettävä päältä. Jos ei syty, vedon varmistamiseksi avaa laskemalla ohituspelti alas ja anna miiluta loppuun. Voit silti yrittää sytyttää myöhemm (alhaalla oleva miilu saattaa käyttää yläpuolen hapen)

- Palamisen kannalta tärkeintä on saada pelletit palamaan liekillä. Tähän vaikuttaa vedon voimakkuus. Vetoa säädellään tuhkaluukun avulla.
- Varmista aina, että pelletit syttyvät kunnolla.
- Muista suorittaa nuohous kerran vuodessa.
- Palovaroitin on lakisääteinen varuste jokaisessa kodissa ja vapaa-ajan asunnossa. Sen hankinnasta ja toimintakunnosta vastaa asunnon haltija eli asukas. Laki ja vakuutukset ovat aina puolellasi, jos huolehdit velvollisuudestasi.
- Kamiinaan käyttö ilman tuhkalaatikkoa on ehdottomasti kielletty.
- Pellettien tai muiden palavien aineiden polttaminen tuhkalaatikossa on ehdottomasti kielletty.

## 6. Itse tehdyt sytytyspalat

- Irrota munakennosta yksittäiset kennot. Revi ylijäänyt munakennokartonki suikaleiksi. Rullaa suikaleet kennojen sisälle. Sulata steariinia (kynttilän pätkiä) kattilassa. Upota takkaruusut sulaan steariiniin. Nosta ruusu kattilasta. Helppo, edullinen ja tehokas sytyke on valmis.

## 7. Vianetsintätaulukko

Oire	Mahdollinen syy	Korjaaminen
Panos ei syty	Huono sytyke	Käytä sytytyspaloja
Palaminen on heikkoa	Tuhkaluukku on kiinni	Avaa tuhkaluukku
Liekkiä ei näy ja piipusta tulee savua	Tuhkaluukku on täynnä, huono veto	Tyhjennä tuhkalaatikko, polta ylähormin kautta
Sammuu kesken	Huono veto	Polta ylähormin kautta
Sammuu kesken	Huono veto	Hormi liian iso tai pieni
Sammuu kesken	Huono veto	Sulje ilmastointi ja liesituuletin
Sammuu kesken	Vikaa ei löydy	Hanki savuimuri

## 8. Asennusohje tiilihormille

- Aseta kamiina palamattomalle alustalle esim. pelti
- Käytä mieluiten ½ kiven hormia, pituus lattiasta vähintään 4 m.
- Merkitse ylä- ja alahormin reiät ja tee ne väljäksi.
- Työnnä hormiputket vähintään 10 cm:n syvälle.
- Voit tilkitä villalla tai muurata Tämä 3,4 kw kamiina ei kasva kokeutta
- Kiinnitä kamiina jalustastaan lattiaan.
- Muista turvaetäisyydet..

- Varmista, ettei kamiina ole alttiina törmäyksille.
- Kiinnitä kamiina ruuveilla alustaan.
- Muista että hormi ei saa rasittaa painollaan kamiinaa. Hormi laajenee

## 9. Asennusohje kevytpiipulle

- Käytä Ø 100-150 mm piippua, pituus lattiasta 4 m.
- Asenna piippu valmistajan ohjeiden mukaan.
- Säädä hormiliitännät oikeille korkeuksille.
- Huomioi turvaetäisyydet myös piipun valmistajan.
- Aseta kamiina palamattomalle alustalle.

## 10. Asennus puulattialle

- Jos asennat kamiinan puulattialle, käytä kaminan alla palonsuojalevyä.

## 11. Turvaetäisyydet palaviin materiaaleihin

- Sivuille 500 mm ylös 750 mm, eteen 500 mm taakse 200 mm. Asenna kamiina palamattomalle alustalle.